



RIEGLER WEITER AUF EXPANSIONSKURS

Mit dem Bau eines zusätzlichen Bürogebäudes und einer weiteren Lagerhalle stellt Riegler die Weichen für eine erfolgreiche Zukunft und weiteres Wachstum.

Was passiert, wenn die strategische Ausrichtung einer Firma zum Erfolg und damit zu anhaltend guten Zuwachsraten führt? Der Platz wird eng. Und das sowohl im Verwaltungs- als auch im Lagerbereich.

„Eigentlich bräuchten wir einen zusätzlichen Kollegen, doch wo setzen wir den hin?“ Es gibt wohl kaum eine Abteilung in unserem Hause, die sich in den vergangenen beiden Jahren nicht mit dieser Frage konfrontiert sah. Mit der Konsequenz, dass mächtig zusammengedrückt werden musste. Bisweilen wurden sogar Abteilungen getrennt und in räumlich oft weit voneinander entfernten Bereichen untergebracht. Ausweichbüros entstanden auf den raren freien Flächen in der Logistik und in Besprechungszimmern, die kurzerhand rückgebaut wurden. Und doch: All dies konnte nicht verhindern, dass dringend erforderliche Neueinstellungen schlichtweg nicht mehr möglich waren.

Ein Ende der Platznot ist in Sicht. Denn auf dem Riegler-Gelände wird ein weitläufiger Büroerweiterungsbau realisiert, der Platz für rund 70 neue Arbeitsplätze bietet und darüber hinaus drei großzügige Besprechungszimmer umfasst. Das neue, zweistöckige Gebäude mit einer Grundfläche von über 700 Quadratmetern soll künftig die

Abteilungen Einkauf, Vertrieb, Produktmanagement, Projektmanagement und QS sowie die Riegler-Geschäftsführung beherbergen. Die neue räumliche Nähe dieser eng zusammenarbeitenden Abteilungen wird für einen reibungslosen, noch schnelleren und effizienteren Kommunikationsfluss innerhalb und zwischen diesen Teams sorgen.

Auch im Logistikbereich wird derzeit großzügig erweitert. Eine 2.200 Quadratmeter große Halle mit insgesamt 3.000 Paletten-Stellplätzen stellt sicher, dass wir unseren Kunden auch in Zukunft den traditionell hervorragenden Riegler-Lieferservice gewährleisten können: Alles am Lager, bis 17.00 Uhr bestellt und schon am nächsten Tag bei Ihnen!

Um auch im Sonderartikelbereich unseren hohen Service- und Qualitätsanspruch noch weiter ausbauen zu können, wird im Rahmen unseres Bauprojekts auch der Werkstatt- und Montagebereich erheblich erweitert – sowohl räumlich als auch maschinell. Damit tragen wir der Tatsache Rechnung, dass wir speziell unseren Kunden im Erstausrüsterbereich – neben vielen anderen Dienstleistungen – zunehmend auch die komplette Vormontage von einbaufähigen Baugruppen oder andere, individuell für unsere Kunden konzipierte und montierte Sonderanfertigungen anbieten.

Die Fertigstellung der beiden Gebäude ist zwischen Juni und August geplant. Wenn es soweit ist, schließt Riegler eines der größten Bauprojekte der Firmengeschichte ab. Damit schaffen wir die weiteren Voraussetzungen, um auch in Zukunft den zu Recht hohen Kundenanforderungen zu entsprechen – und das sowohl in Hinblick auf Service- und Betreuungskompetenz, als auch auf Lagerverfügbarkeit und Sortimentsumfang.

EDITORIAL

Sehr geehrte Leserin, sehr geehrter Leser,

Ende April war Richtfest, nun stehen das Bürogebäude und die Logistikhalle kurz vor ihrer Fertigstellung. Mit der Verdoppelung der Bürokapazität und weiteren 2.200 qm Grundfläche in der neuen Lagerhalle stehen die Zeichen auch in Zukunft eindeutig auf Wachstum – natürlich ganz konsequent im Bereich der Druckluft und Pneumatik! (Lesen Sie mehr dazu in unserer oben stehenden Titelgeschichte.)

Die höchste Verfügbarkeit der Produkte sowie der tagesaktuelle Versand der Bestellungen sind heute eine Selbstverständlichkeit. Um Ihnen, unseren anspruchsvollen Kunden, ein attraktiver Partner zu sein, bietet Riegler eine ganze Palette von Service- und Dienstleistungen an.

Ganz neu und speziell für Erstausrüsterkunden konzipiert: Artikeldaten von Riegler als 3D-CAD-Download! Nahezu alle Riegler-Produkte stehen ab sofort entweder über unsere Website www.riegler.de sowie über <http://riegler.partcommunity.com> zum kostenlosen Download bereit. Erstmals wurde dieses attraktive Angebot unseren Kunden auf der Hannover Messe 2013 vorgestellt. (Nähere Informationen hierzu lesen Sie auf Seite 3.)

Lesen Sie weiterhin, warum Riegler mit dem „Nordwest-Lieferanten-Award 2013“ ausgezeichnet wurde, was es mit der Kooperation mit der dänischen Firma BRD. Klee auf sich hat und lernen Sie unsere neuen Mitarbeiter kennen!

Jetzt wünsche ich Ihnen viel Spaß beim Durchlesen der „DRUCKSACHEN“.

INHALT

- 01 EDITORIAL**
Riegler weiter auf Expansionskurs
- 02 NEUHEITEN**
Lieferantenaward für Riegler, Scannerlösung
- 03 KURZ & GUT**
Motek, CAD-Produktkatalog
- 04 RÜCKBLICK / AUSBLICK**
Auslandspartner Dänemark, Riegler Aktiviäten



Es grüßt Sie herzlich,

Jürgen Wacker, Geschäftsführer

NEUHEITEN

SCANNER-LÖSUNG



Sie möchten den allgemeinen Prozess bei der Abwicklung von Bestellungen dauerhaft verbessern? Oder planen eine Bestelloptimierung in Kombination mit einem bereits erworbenen Riegler-Regal? Egal wie, die Riegler Scanner-Lösung ist hierfür die passende Anwendung.

Das Prinzip ist denkbar einfach: Erst die benötigten Artikel-Barcodes scannen, diese dann durch das Anschließen des Scanners an einen PC an die entsprechende Software übermitteln und dort schließlich verarbeiten. Durch die einfache Handhabung des Systems trägt es zusätzlich auch zur Fehlervermeidung bei. Zudem leistet die Scanner-Lösung einen großen Beitrag zur Zeitersparnis, da die gewünschten Artikel nur noch gescannt (und nicht mehr manuell erfasst) werden müssen. Befindet sich ein nicht mehr benötigter Artikel in der Bestellliste, kann dieser jederzeit mit Hilfe der eingeblendeten Kontrollmaske gelöscht werden.

Die Anwendung ist im Übrigen sowohl online als auch offline einsetzbar. Besteht eine Internetverbindung, wird die Bestellung ganz einfach per Klick ausgelöst. Besteht diese Verbindung nicht, kann die erstellte Bestelldatei beispielsweise per Mail an Riegler übermittelt werden.

Scanner und passende Software sind ab sofort bei Riegler erhältlich. Gerne unterstützen wir Sie bei Inbetriebnahme der neuen Riegler Scannerlösung direkt bei Ihnen vor Ort.

TERMINE 2013

MESSEN

Motek
vom 07.–10. Oktober 2013
in Stuttgart

A+A
vom 05.–08. November 2013
in Düsseldorf

Kostenlose Eintrittskartengutscheine erhalten Sie auf Wunsch unter vertrieb@riegler.de.

Wir freuen uns auf Ihren Besuch!

RIEGLER ERHÄLT NORDWEST LIEFERANTEN AWARD 2013

Im Februar 2013 hat die Northwest Handels AG elf Lieferpartner mit dem Northwest Lieferanten Award ausgezeichnet – für herausragende Innovationskraft, hervorragende Datenqualität, außergewöhnliche Serviceleistungen, Ökologie, Qualität und besonderes Sicherheits-Engagement. Riegler durfte den Preis in der Kategorie Sicherheits-Engagement entgegennehmen, womit Northwest das exklusive Programm „RIEGLER SAFETY – sicherheitsrelevante Druckluft- und Pneumatikprodukte“ würdigte.

Innovative Services zu bieten und diese immer eng an den Kundenbedürfnissen auszurichten, ist oberstes Credo im Hause Riegler. Im täglichen Austausch lernen wir permanent dazu, entwickeln uns weiter und setzen Anregungen in neue, außergewöhnliche Produkt- und Servicelösungen um. Denn eines ist uns besonders wichtig: Dass Riegler-Kunden auch in Zukunft zu 100 Prozent zufrieden sind.

Ebenso innovativ und engagiert ist auch die Northwest Handels AG aufgestellt. Als ein europaweit agierender Einkaufs- und Marketingverbund

versteht sich Northwest als das verbindende Element zwischen Technischem Fachhandel und Hersteller. Mit 740 Handelspartnern hat Northwest eine bedeutende Marktposition in Europa erreicht, von der alle zugehörigen Fachhandelspartner täglich profitieren.

Schon seit Jahren gilt Riegler als wichtiger Partner und Vertragslieferant der Northwest Handels AG. Umso größer war daher die Freude, vom Verband für unser Engagement und unsere Leistungen ausgezeichnet zu werden.

Eine große Abendveranstaltung anlässlich des Northwest-Messekonzepts „Marktplatz“ bildete am 21. Februar 2013 in Nürnberg den feierlichen Rahmen für die Verleihung des diesjährigen Lieferantenawards. Dabei würdigte der Verband die elf Preisträger für deren vorbildliche Unterstützung des technischen Fachhandels, für ihr partnerschaftliches Engagement und für den im vergangenen Jahr erbrachten Einsatz zur Förderung des Fachhandels.

Von Riegler war Vertriebsleiter Berthold Kettenstock (Bild unten: Siebter von rechts) vor Ort, der die Auszeichnung stellvertretend für das gesamte Riegler-Team entgegennehmen durfte.



Riegler eBusiness Cloud mit Infos zu den vielfältigen eBusiness Lösungen von Riegler

FACHKUNDIG UND GENUSSREICH

Auch in diesem Jahr war die Riegler & Co. KG mit einem Stand auf der Hannover Messe vertreten, die vom 8. bis 12. April 2013 stattgefunden hat. Dabei wurden sowohl die Produktneuheiten als auch die bewährten Riegler-Klassiker präsentiert. Neben einer fachkundigen Beratung

erhielten Kunden und Interessenten als kulinarische Schmankerl auch einige Köstlichkeiten aus dem Süden Deutschlands.

Thematisch im Mittelpunkt stand in diesem Jahr die Produktreihe AirSentials – das neue Sortiment mit pneumatischen Serienprodukten „Made for Germany“ – sowie die neuen 3D CAD-Konstruktionsdaten. Letztere sind nun von fast allen Riegler-Produkten

erhältlich. Und wer wollte, konnte sich am angegliederten Stand des Partnerausstellers Cadenas direkt von der neuen Darstellungsform der Riegler-Produkte überzeugen.

Darüber hinaus stießen die in der eBusiness Cloud skizzierten eBusiness Lösungen von Riegler auf reges Interesse. Blätterkataloge, kundenindividuelle Markenshops, elektronische Artikeldaten in diversen Formaten, Scannerlösungen

oder der bekannte Riegler profishop sind nur einige der umfangreichen Services, die Riegler in diesem Bereich bietet. Im Fokus steht dabei immer die optimale Anwenderfreundlichkeit in Verbindung mit einer Bestellprozessvereinfachung.

Gerne informieren wir Sie während einer unserer nächsten Messeauftritte (siehe Termine 2013 links auf dieser Seite) über unsere vielfältigen Leistungen.

KURZ & GUT

STUTTGART BEI TAG UND NACHT

Zum achten Mal hat Riegler vom 8. bis 11. Oktober 2012 an der Fachmesse für Automation und Montagetechnik, kurz: Motek, in Stuttgart teilgenommen.

Das Riegler Top-Thema bei der Motek 2012 war die Präsentation des neuen Sortiments „AirSentials von Riegler – deutlich besser als nur gut“ und des dazugehörigen Katalogs, welcher auch optisch unseren Messeauftritt dominierte. Das neue Sortiment, bestehend aus Zylindern, Ventilen, Wartungsgeräten und Zubehörartikeln, stieß auf reges Interesse beim Fachpublikum.

Der Messeauftritt 2012 konnte mit einem tollen Highlight verbunden werden, denn genau in der Motek-Woche lockte der Canstatter Wasen mit dem Stuttgarter Volksfest. Eine gute Gelegenheit, die Messe mit einem großen Riegler-Kundenevent zu krönen. Alles wurde bis ins Detail geplant und vorbereitet. Wobei im Vorfeld viele Fragen beantwortet werden mussten, etwa: Wie bringen wir unsere Kunden unter? Wie kommen diese zum Canstatter Wasen und wieder zurück? Oder: Wie verbinden wir den Messetag thematisch mit der Abendveranstaltung?

Über die Bühne ging dieses außergewöhnliche Event schließlich am letzten Messttag, also Donnerstag, den 11. Oktober. Wir eröffneten den Messttag um elf Uhr mit einem zünftigen bayerischen Weißwurstfrühstück, welches sehr gut angenommen wurde und uns teilweise an den



Rand unserer Kapazitäten brachte. Anschließend gab es als Überraschung für alle geladenen Riegler-Gäste blau-weiß karierte Hemden (Herren) sowie rosa-weiß karierte Wasen-Blusen (Damen). Die Freude unserer Gäste war groß! Um circa 18 Uhr begann dann die große Abendveranstaltung auf dem Canstatter Wasen. Ein tolles Bild, denn so gut wie alle Riegler-Kunden hatten den neuen Riegler-Dress direkt angezogen.

Die Stimmung war prächtig und im Festzelt Wilhelmer's Schwabenwelt wurde bis spät in die Nacht ausgelassen geschlemmt und gefeiert. Ein herzliches Dankeschön an die zahlreichen Teilnehmer, die mit wirklich guter Stimmung für einen unvergesslichen Abend gesorgt haben!



ARTIKELDATEN VON RIEGLER ALS 3D CAD-PRODUKTKATALOG ONLINE

Ab sofort stehen Ihnen 3D-Konstruktionsdaten vom gesamten RIEGLER-Sortiment kostenlos zur Verfügung.

- Zeitsparender, direkter Download von Konstruktionszeichnungen und technischen Daten.
- Einfache Produktauswahl analog zum Riegler Print- und Onlinekatalog.
- Vorschaufunktion mit Produktfoto und 3D-Grafik.
- Verfügbar in allen gängigen 2D- und 3D-Dateiformaten.
- Kostenlose Nutzung nach einmaliger Registrierung.

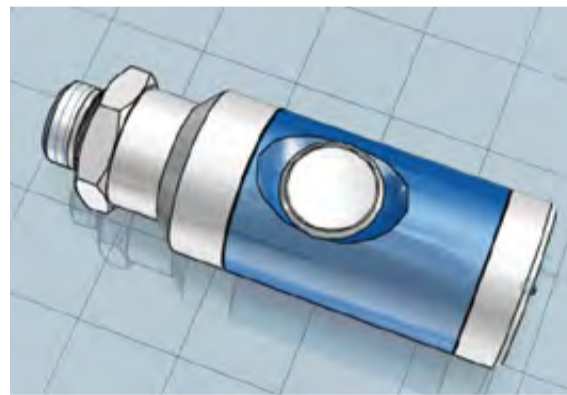

REGISTRIERUNG

1. <http://riegler.partcommunity.com>
 2. ANMELDEN: Oben links auf „Zugang erstellen“.
- Registrierungsdaten eingeben.
Lizenzbestimmungen bestätigen.
„Zugang erstellen“ anklicken.
3. Sie erhalten eine Aktivierungs-E-Mail.
 4. Anweisungen der Aktivierungs-E-Mail folgen.
 5. LOGIN: Benutzername + Passwort.
 6. Einstellen des CAD-Dateiformats:
 - a) „CAD Formate“ anklicken (linke Spalte)
 - b) Gewünschte Formate auswählen (bis zu 10 möglich).
 - c) „Speichern“, anschließend „Abbrechen“ anklicken.

DOWNLOAD

1. Gewünschtes Produkt auswählen.
2. „Generiere CAD MODELL“ anklicken.
3. CAD-Modell wird generiert und im Vorschaufenster angezeigt.
4. „Download“ anklicken.
5. POP-UP FENSTER: „Speichern unter“ anklicken, Zielordner auswählen, nochmals „Speichern“.



Produktbegleitende Serviceleistungen zu bieten und diese immer eng an den Kundenbedürfnissen auszurichten, ist oberstes Credo im Hause RIEGLER. Wir bieten Ihnen durch das umfassende Produktspektrum in Form von CAD-Daten erhebliche Zeitvorteile und vereinfachen Ihre Planung und Konstruktion pneumatischer Anlagen.



NEUE MITARBEITER

Riegler konnte in den vergangenen Monaten wieder eine Vielzahl neuer Kolleginnen und Kollegen begrüßen, so dass die Mitarbeiterzahl inzwischen auf 112 Beschäftigte gestiegen ist. Seit dem Wintersemester 2012 / 2013 werden außerdem – in Zusammenarbeit mit der Dualen Hochschule Baden Württemberg – erstmals Abiturienten zu Betriebswirten mit dem Abschluss Bachelor of Arts – BWL-Handel ausgebildet. Wir wünschen allen Neuen einen guten Einstand sowie ein schönes und erfolgreiches Arbeiten bei Riegler!

Jane Schmieder,
Vertriebsinnendienst Nord



Jane Schmieder (24) ist staatlich geprüfte Technikerin, Fachrichtung Automatisierungstechnik, und begann im Sommer 2012 ihre berufliche Laufbahn bei Riegler. Sie ist im Vertriebsinnendienst Nord eingesetzt und schwerpunktmäßig für die PLZ-Gebiete 0–31, 37–39, 98–99 verantwortlich.

Peter Müller,
Vertriebstechnik Süd



Peter Müller (49) ist seit über 20 Jahren in der Pneumatikbranche tätig. Herr Müller unterstützt seit Herbst 2012 unsere Vertriebstechnik Süd und steht für sämtliche Fragen rund um die Drucklufttechnik und Pneumatik zur Verfügung.

Ahmet Karakas,
Vertriebsinnendienst Nord



Ahmet Karakas (28) ist seit Herbst 2012 im Hause Riegler tätig. Er ist gelernter Groß- und Außenhandelskaufmann und hat berufsbegleitend die Ausbildung zum Wirtschaftsfachwirt an der IHK absolviert. Herr Karakas ist im Vertriebsinnendienst Nord tätig und betreut unsere Kunden aus den PLZ-Gebieten 42, 51, 53–54, 56–57.

Jürgen Lement,
Außendienst



Jürgen Lement (51) aus Altenburg betreut seit Anfang September 2012 unsere Kunden in den Bundesländern Sachsen, Thüringen, Sachsen-Anhalt und Berlin-Brandenburg. Er ist Ingenieur für Elektroenergieanlagen und hat bereits jahrelange Erfahrung im Verkauf technischer Produkte.

Uwe Teichert,
Außendienst



Seit Februar 2013 ist Uwe Teichert (31) als neuer Außendienstmitarbeiter für Riegler im Einsatz. Der gelernte Maschinenbautechniker hat seinen Wohnsitz in Dachau und ist für unsere bayerischen Kunden der Ansprechpartner direkt vor Ort.

Melanie Goller,
Operativer Einkauf



Melanie Goller (25) ist gelernte Industriekauffrau und unterstützt seit Oktober 2012 als Sachbearbeiterin den Operativen Einkauf. Dabei ist sie für die Beschaffung von Sonderteilen verantwortlich.

Patrizia Pech,
eDocumentation



Frau Pech ist 22 Jahre alt und ausgebildete Industriekauffrau. Sie unterstützt seit Februar die Abteilung eDocumentation und sorgt dafür, dass unsere Kunden alle gewünschten Artikeldaten und produktbegleitenden Informationen schnell und in bester Qualität erhalten.

Sabrina Müller,
BA-Studium



Sabrina Müller (23) hat auf dem Wirtschaftsgymnasium ihren Abschluss gemacht und ist gelernte Bürokauffrau. In Zusammenarbeit mit der DHBW und unserem Haus absolviert sie seit Oktober 2012 ein duales Studium mit Abschluss „Bachelor of Arts – BWL-Handel“. Zuvor hat sie bereits in unserer Abteilung eDocumentation gejobbt.

Maximilian Meng,
BA-Studium



Maximilian Meng (20) hat das Technische Gymnasium besucht. Er hat, gemeinsam mit Sabrina Müller, im Oktober 2012 das duale Studium begonnen. Auch er wird das Studium mit dem Titel „Bachelor of Arts – BWL-Handel“ abschließen.

Jasmin Dommer,
Auszubildende Bürokommunikation



Jasmin Dommer (22) hat ihre Ausbildung zur Kauffrau für Bürokommunikation zum 1. September 2012 begonnen und durchläuft derzeit die verschiedenen Abteilungen im Hause Riegler.

Serhan Öner,
Auszubildender Fachlagerist



Serhan Öner (21) ist der zweite neue Auszubildende in unseren Reihen. Er hat seine Ausbildung zur Fachkraft für Lagerlogistik ebenfalls im September 2012 begonnen und ist vorwiegend in Wareneingang, Kommissionierung und Versand eingesetzt.

Serhan Öner,
Auszubildender Fachlagerist



Serhan Öner (21) ist der zweite neue Auszubildende in unseren Reihen. Er hat seine Ausbildung zur Fachkraft für Lagerlogistik ebenfalls im September 2012 begonnen und ist vorwiegend in Wareneingang, Kommissionierung und Versand eingesetzt.

RÜCKBLICK / AUSBLICK



RIEGLER UNTERSTÜTZT DIE KINDERNOTHILFE

Riegler begleitet ein Patenkind auf dem Weg in ein eigenständiges Leben.

Mit einem Geburtstagsgeschenk der besonderen Art wurde Geschäftsführer Jürgen Wacker dieses Jahr überrascht: Die Riegler-Mitarbeiter schenkten ihm die Patenschaft für Clara Kalaba. Clara ist ein kleines Mädchen aus Sambia. Durch die Patenschaft wird dem Mädchen eine schulische Ausbildung und somit hoffentlich auch eine Chance auf ein besseres Leben ermöglicht.

TERMINE 2013

RIEGLER RUNNING TEAM

15. Stadtlauf Bad Urach
am 08. Juni 2013 mit verschiedensten Disziplinen und Streckenlängen, Hauptlauf 10 km.

6. Ermstal Marathon
am 14. Juli 2013 mit den Distanzen 10, 20 oder 40 km sowie einer Nordic-Walking Disziplin.

Wir wünschen allen Teilnehmern viel „Luft“ und Erfolg!

Drucksachen
Ausgabe 8 / Juni 2013
Kundenzeitschrift der Riegler & Co. KG
Schützenstraße 27
72574 Bad Urach
Telefon 07125 / 94 97-0

Konzeption und Gestaltung:
halbautomaten Kommunikationsdesign
www.halbautomaten.com
Fotos: Riegler & Co. KG, Redaktion



NEUER PARTNER FÜR DÄNEMARK

BRD. Klee und Riegler schließen einen Kooperationsvertrag für den Vertrieb des Riegler-Sortiments in Dänemark.

In einem ersten Schritt erfolgt der Vertrieb des Riegler-Sortiments über den Klee-Webshop, bis im Herbst der neue Katalog für Druckluft in Landessprache zur Verfügung steht.

Die neue Partnerschaft hat ihren Ursprung in Italien, beim Besuch eines gemeinsamen Lieferanten von Riegler und Klee. Dort stach den Verantwortlichen der BRD. Klee A/S sofort der ausliegende AirSentials-Katalog von Riegler ins Auge, den sie für äußerst gelungen hielten.

Dies geschah zu einer Zeit, da man sich in Albertslund, dem Firmensitz von Klee unweit von Kopenhagen, ohnehin intensiv Gedanken darüber machte,

Drucklufttechnik und Pneumatik ins umfangreiche Lieferportfolio aufzunehmen. Und nachdem der erste Eindruck von Riegler ein ausnehmend positiver war, folgten schon bald die ersten gemeinsamen Gespräche.

Man traf sich sowohl am Firmensitz von Riegler in Bad Urach als auch in Albertslund, um sich näher kennenzulernen sowie ähnliche Interessen und Gemeinsamkeiten festzustellen. Schnell war man sich einig, in Zukunft intensiv zusammenarbeiten zu wollen. Seit wenigen Wochen nun ist die Beziehung vertraglich besiegelt: Klee ist der offizielle Distributor von Riegler in Dänemark und vertreibt dort ab sofort einen Großteil des Riegler-Sortiments.

Seit fast 70 Jahren ist Klee einer der führenden Distributoren in Dänemark. Mit rund 60 Mitarbeitern, einem landesweit tätigen Außendienst und einem flächendeckenden Händler-Partnernetz vertreibt Klee über 500.000 Artikel – 27.000 davon lagergeführt – aus den Bereichen Getriebe und Motoren, Industriekuppelungen, Kugel- und Wälz-Lager, Antriebstechnik, Pumpen und Linearsysteme, um nur einige zu nennen. Hinzu kommt ab Mitte 2013 ganz neu das Programm von Riegler, bestehend aus Drucklufttechnik und Pneumatik.

Wir freuen uns sehr über unseren neuen Partner in Dänemark und wünschen uns allen eine erfolgreiche und gute Zusammenarbeit im Norden Europas.



OHNE LUFT LÄUFT NICHTS!

Unter diesem Motto traten die Riegler Mitarbeiter beim letztjährigen Ermstal-Marathon an.

Zum fünften Mal fand am 8. Juli 2012 der Ermstal-Marathon statt. Unter den 1.932 Läufern waren auch elf Riegler-Mitarbeiter. Ob Halbmarathon,



10-Kilometer-Lauf oder Walking / Nordic Walking – Ziel war es, die Firma möglichst gut zu vertreten und gesund und munter im Ziel anzukommen. Dass es pünktlich zum Start kräftig zu regnen begann, kam unseren Läufern nicht unbedingt ungelegen – so wurden die in diesen Tagen sehr hohen Temperaturen wenigstens etwas erträglicher. Mit guten Ergebnissen liefen schließlich alle unsere Läufer erfolgreich und höchst zufrieden durchs Ziel und hatten mit ihrer Teilnahme tatsächlich bewiesen: „Ohne Luft läuft nichts“.

SPONSORING DER FRAUENHANDBALL-MANNSCHAFT METZINGEN

Die Metzinger TusSies schießen ihre Tore künftig mit Unterstützung von Riegler.

Seit der Saison 2012/2013 sponsert Riegler die Frauenhandball-Mannschaft der TuS-Metzingen, die TusSies, die in der 1. Handball-Bundesliga spielen.

Auf ihrem Weg durch die Bundesliga begleiten wir sie im Rahmen von Trikot- und Hallenwerbung, Werbung auf Interviewtafeln und im regionalen Fernsehen. Für interessierte und

handballbegeisterte Kunden haben wir aus diesem Grund vier Dauerkarten für die Heimspiele der aktuellen Saison reserviert.

Wir wünschen den Frauen der TuS-Metzingen viel Erfolg in der 1. Liga und unseren Kunden sowie unseren Mitarbeitern spannende Handballabende in der Metzinger Öschhalle!

