



Zylinder -ISO 15552-

doppeltwirkend

Ø 32 – 125 mm

Sensornut (versenkbare Sensoren)

Baureihe 5.DMD.

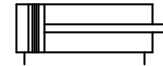

Technische Daten

Max. Arbeitsdruck		10 bar (1 MPa – 145 psi)						
Temperaturbereich	Kolben-Ø	NBR	Option				Nieder-Temp.	
			Polyurethan		FKM			
	32 - 63	-10 °C/+80 °C	-20 °C/+80 °C		-10 °C/+150 °C ohne Magnet		-35 °C/+80 °C	
		-10 °C/+70 °C mit Magnet	-20 °C/+70 °C mit Magnet					
80 - 125	-10 °C/+80 °C	-10 °C/ +80 °C		-10 °C/+150 °C ohne Magnet		-35 °C/+80 °C		
	-10 °C/+70 °C mit Magnet	-10 °C/+70 °C mit Magnet						
Medium		Luft ungeölt Achtung: bei geölter Luft muss der Zylinder weiterhin mit geölter Luft betrieben werden						
Kolben Ø		32	40	50	63	80	100	125
Konstruktionsmerkmale		- Aluminiumgehäuse mit Profilnut (versenkbare Sensoren) - verschraubte Endkappen						
Standardhübe		Funktion	Kolben Ø [mm]		Hub [mm]			
		einfachwirkend	32 - 63		25...250			
		doppeltwirkend	32 - 80 100 - 125		25...2800 25...2600			
		doppeltwirkend mit Dämpfung						
Varianten		Optionen	Einfachwirkend mit federkopfseitiger Dämpfung					
			Durchgehende Kolbenstange mit Dämpfung Verlängerte Dämpfung Hochtemperaturlösung Feststellbremse Schalldämpfung Öldichtung Durchgehende Kolbenstange mit Öldichtung Reibungsarme Ausführung Non-stick-slip-Ausführung					
Abfrage		Magnetkolben			Option: Ohne Magnet			
Ansprechdruck		Kolben Ø	Hub		Ansprechdruck [bar]			
		32 / 40	alle		0,4			
		50 / 63	< 1500		0,3			
			≥ 1500		0,4			
80 / 100 / 125	< 1500		0,2					
	≥ 1500		0,4					
Kraftentwicklung [6 bar]		Siehe						
Schmierung		Ausrüstung mit Dauerschmierung ; - keine Fremdschmierung						
Luftqualität		Gefiltert mindestens 50µm						

Werkstoffe

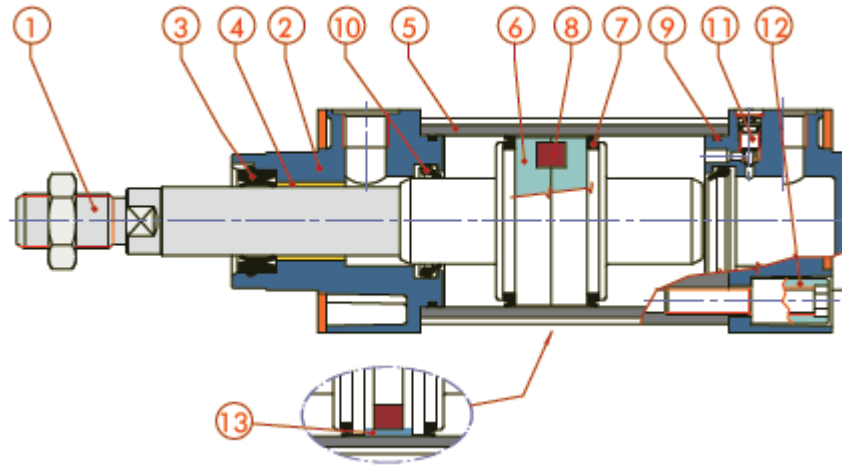

	Bauteil	Standard	Option
1	Kolbenstange	C 45-Stahl, verchromt	Edelstahl
2	Deckel / Boden	Alu-Guss	
3	Kolbenstangendichtung	NBR	Polyurethan, FKM
4	Führungsbuchse	Stahl / Bronze / PTFE-Einlage	
5	Rohr	Gezogene Aluminiumlegierung	
6	Kolbenhälften	Selbstschmierender Kunststoff mit integrierten Dämpfungselementen Aluminium mit PTFE-Band	
7	Kolbendichtungen	NBR	Polyurethan / FKM
8	Magnet	Kunststoffgebundener Ferrit	
9	Statische O-Ringe	NBR	FKM
10	Dämpfungsdichtung	NBR	Polyurethan / FKM
11	Dämpfungsdrössel	MS 58 unverlierbar	
12	Schrauben	Top Tite	
13	PTFE-Führungsband - Standardausführung Ø 80 bis 100 - Hochtemperatursausführung - einfachwirkende Ausführung - Hübe > 1000 mm	PTFE	

Zylinderrohr Querschnitt

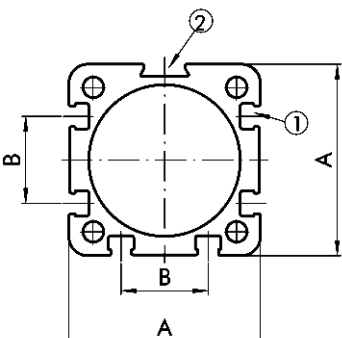
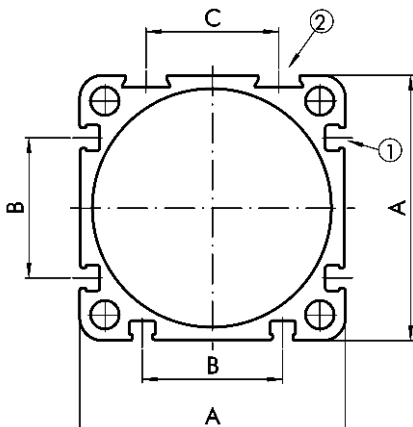
		<table border="1"> <thead> <tr> <th>Ø</th> <th>A</th> <th>B</th> <th>C</th> </tr> </thead> <tbody> <tr> <td>32</td> <td>44,5</td> <td>17</td> <td>-</td> </tr> <tr> <td>40</td> <td>50,5</td> <td>23</td> <td>-</td> </tr> <tr> <td>50</td> <td>60,3</td> <td>26</td> <td>-</td> </tr> <tr> <td>63</td> <td>70</td> <td>37</td> <td>35</td> </tr> <tr> <td>80</td> <td>87</td> <td>45</td> <td>45</td> </tr> <tr> <td>100</td> <td>106</td> <td>50</td> <td>46</td> </tr> <tr> <td>125</td> <td>132</td> <td>56</td> <td>50</td> </tr> </tbody> </table>	Ø	A	B	C	32	44,5	17	-	40	50,5	23	-	50	60,3	26	-	63	70	37	35	80	87	45	45	100	106	50	46	125	132	56	50
		Ø	A	B	C																													
32	44,5	17	-																															
40	50,5	23	-																															
50	60,3	26	-																															
63	70	37	35																															
80	87	45	45																															
100	106	50	46																															
125	132	56	50																															
<p>① Schutz für versenkbaren Sensor ② Schutz für Sensor „Typ CB“</p>																																		
Ø 32 bis Ø 50	Ø 63 bis Ø 125																																	

Maße

Standardausführung

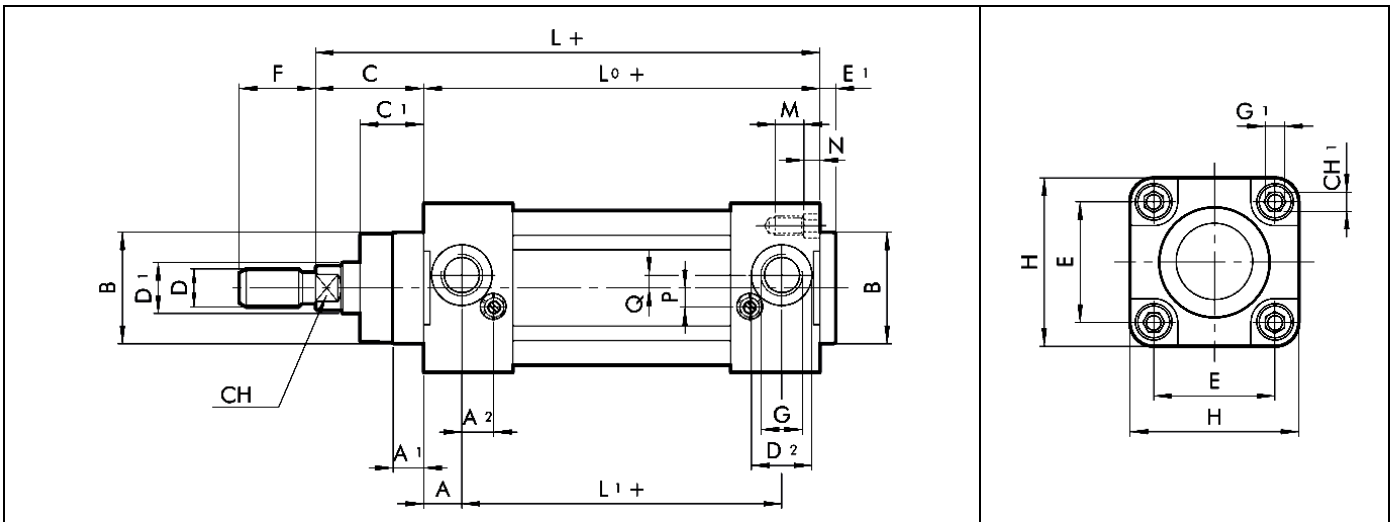

+ = Hub hinzufügen

Durchgehende Kolbenstange

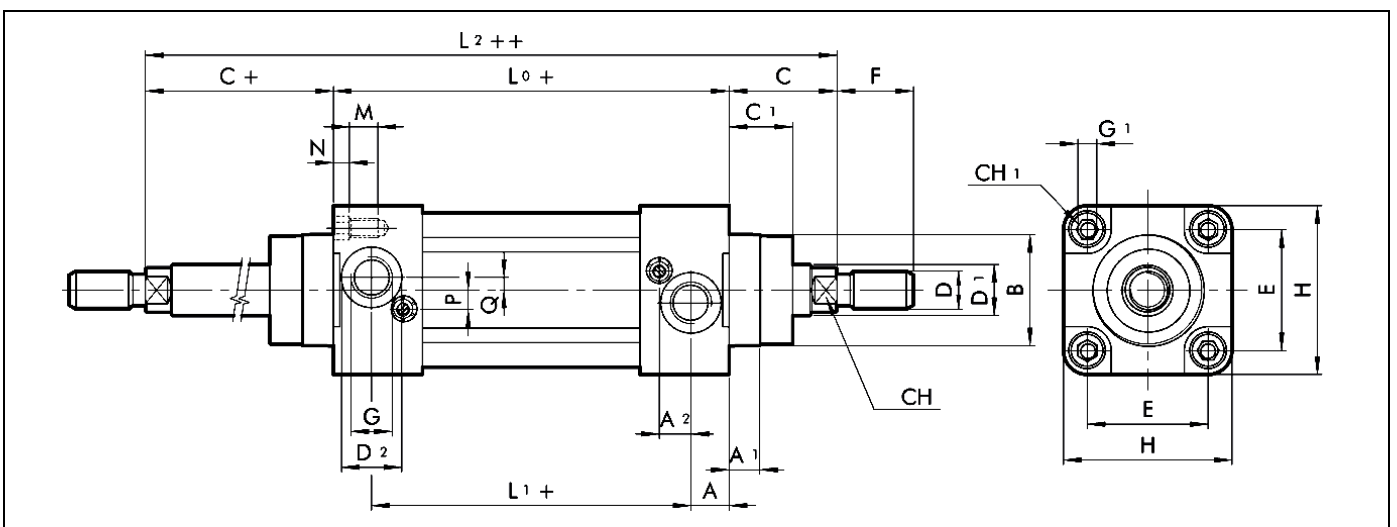

++ = Hub doppelt hinzufügen

Ø	A	A ₁	A ₂	B	C	C ₁	CH	CH ₁	D	D ₁	D ₂	E	E ₁	F
32	10	7	10	30	26	16	10	6	M10 x 1,25	12	15	32,5	5	22
40	12	9	10	35	30	20	13	6	M12 x 1,25	16	19	38	5	24
50	14	14	10	40	37	25	17	8	M16 x 1,5	20	19	46,5	5	32
63	16	14	10	45	37	25	17	8	M16 x 1,5	20	23	56,5	5	32
80	18	12	12	45	46	33	22	10	M20 x 1,5	25	23	72	8	40
100	20	14	12	55	51	38	22	10	M20 x 1,5	25	27	89	8	40
125	25	21	10	60	65	45	27	12	M27 x 2	32	27	110	8	54

Ø	G	G ₁	H	L	L ₀	L ₁	L ₂	M	N	P	Q
32	G1/8	M6	47	120	94	74	146	9	4,5	6	4
40	G1/4	M6	53	135	105	81	165	9	4,5	6	4
50	G1/4	M8	65	143	106	78	180	12	5,5	6	6
63	G3/8	M8	75	158	121	89	195	12	5,5	6	6
80	G3/8	M10	95	174	128	92	220	16	5,5	10	7
100	G1/2	M10	115	189	138	98	240	16	5,5	10	7
125	G1/2	M12	140	225	160	110	290	19	6,5	12	8